

مدیریت دارایی‌های فکری هنر مدیران صنایع خلاق

رویداد آموزشی به مناسبت هفته صنایع دستی

چهارشنبه ۲۴ خرداد ماه - ساعت ۳۰:۲۰ الی ۳۰:۲۱

مریم فولادی

مدیرعامل مجموعه دانش‌بنیان خدمات مدیریت دارایی‌های فکری کارافام
کارگزار صندوق نوآوری و شکوفایی و کانون مدیریت دارایی‌های فکری ایران
مشاور و عضو کمیته مالکیت فکری دانشگاه صنعتی امیرکبیر

mfouladi.ml@gmail.com
fouladi@karafam.com



maryam-fouladi-586539182



@mfouladi



+989054027005



درباره
۶۰ دقیقه
پیش رو

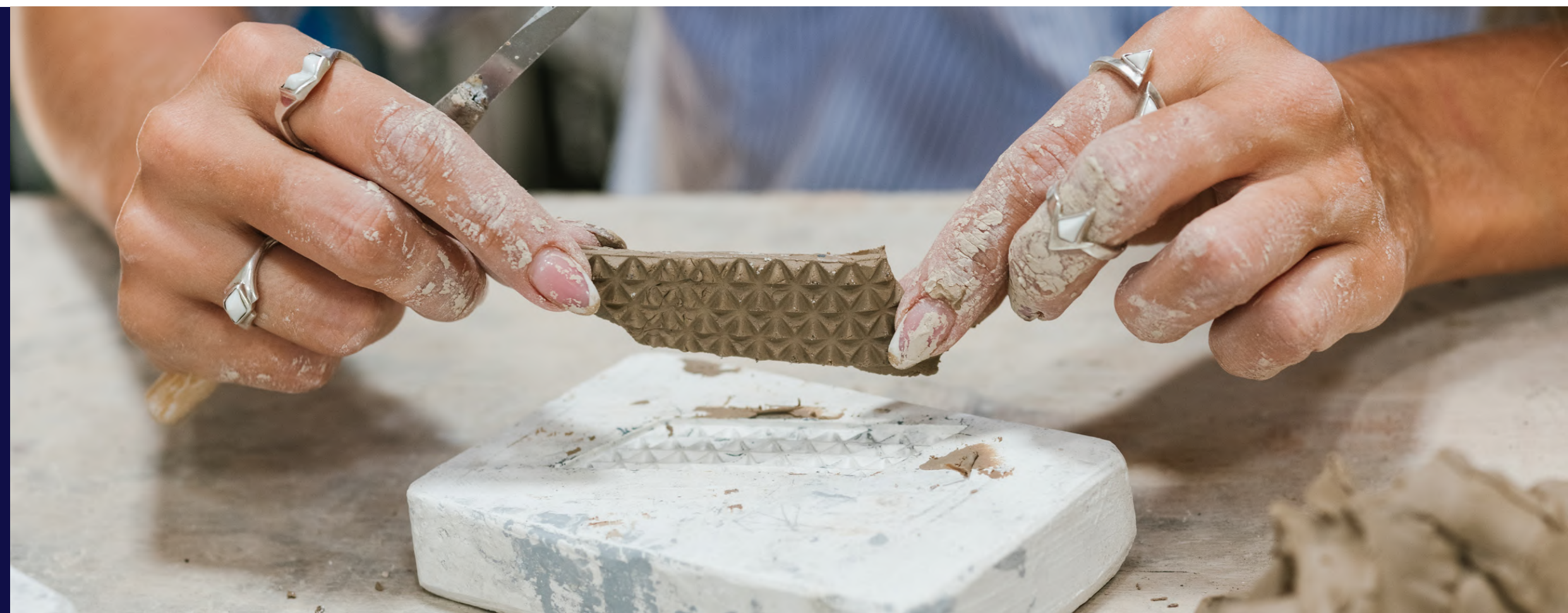

- چرایی اهمیت مدیریت دارایی‌های فکری برای صنایع خلاق
- معرفی ابزارهای حفاظت از ایده نوآورانه در صنایع خلاق
- نکات مرتبط با مالکیت فکری در صادرات صنایع خلاق
- نهادهای ملی و بین‌المللی مرتبط با مالکیت فکری
- پرسش و پاسخ

تا به حال تجربه‌ای در زمینه حفاظت از
دارایی‌های فکری صنعتی (علامت تجاری، اختراع، طرح صنعتی) را
برای سازمان یا مجموعه خود را داشته اید؟

Experience



TM



Knowledge is POWER OR Exclusivity is POWER?

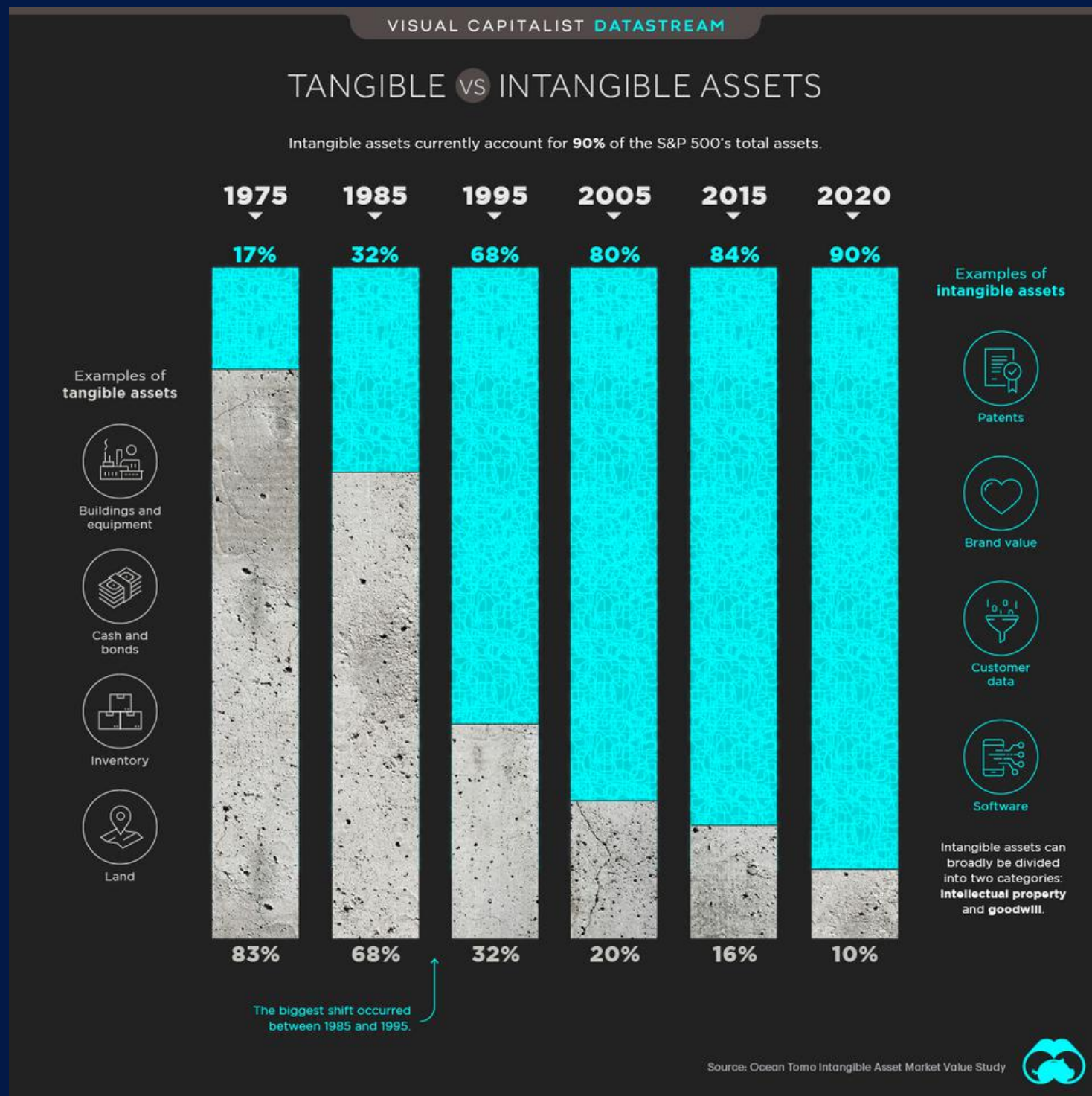

دارایی های پولی:

پول، اعتبار، وام و غیره.

دارایی های فیزیکی:

زمین، ساختمان، کالا، موجودی انبار و غیره.

دارایی های فکری:

هر نوع دارایی غیرفیزیکی دیگر همچون دانش فنی، بانک اطلاعات تجاری، ایده ها، طرح های صنعتی و غیره. سرمایه نامحسوس، قابلیت مالکیت پذیری و بازتولید آسان، بعد از یکبار خلق هزینه های بازتولید قابل صرف نظر است.

حقوق دارایی فکری چیست؟!

انواع آنها مورد بهره برداری
تجاری قرار می‌گیرند.



ابعاد اقتصادی
(Economic) و اخلاقی
(Moral) دارند.

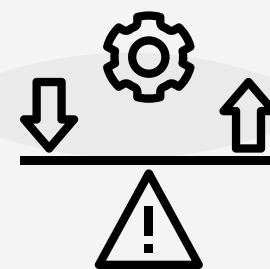

حافظ تعادل حقوق فرد و
جامعه

قرارداد است!



حقوق انحصاری در
مدت معلوم
در مرزهای معین

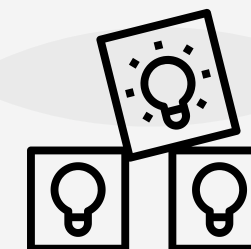

مانع بهره‌برداری
سایرین
(حق سلبی)

حقوق مالکیت صنعتی در صنایع خلاق

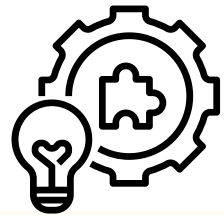

• حق انحصاری اختراع
(Patent For Inventions)

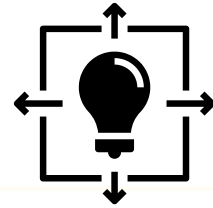

• طرح‌های صنعتی
(Industrial Designs)

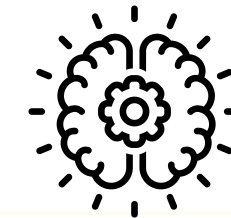

• نشان‌های جغرافیایی
(Geographical Indication)

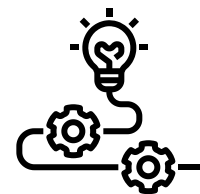

• علائم و نشانه‌ها
(Marks & Indications)

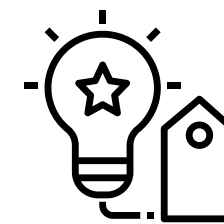

• اسرار تجاری
(Trade & Know-How Secrets)

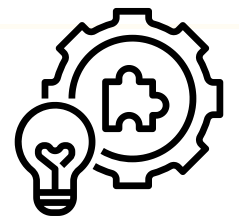

• کپی‌رایت
(Copy-Right)

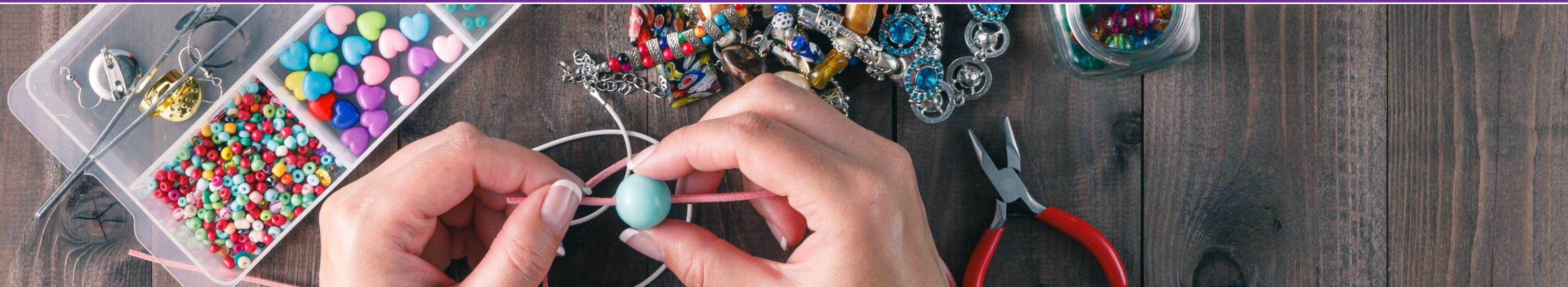

قانون ثبت اختراعات، طرح های صنعتی و علائم تجاری - مصوب ۱۳۸۶:

نتیجه فکر فرد یا افرادی است که برای اولین بار فرآیند یا فرآورده ای خاص را ارائه می کند و مشکلی را در یک حرفه، فن، فناوری، صنعت و مانند آنها حل می نماید.

سازمان جهانی مالکیت فکری:

راه حل جدید و فنی برای حل یک مشکل است و می تواند از طریق حق ثبت اختراع محافظت شود.

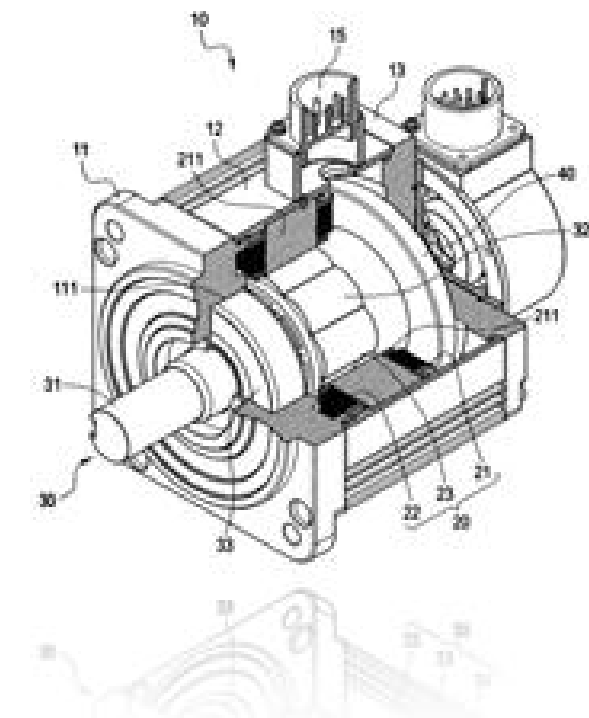
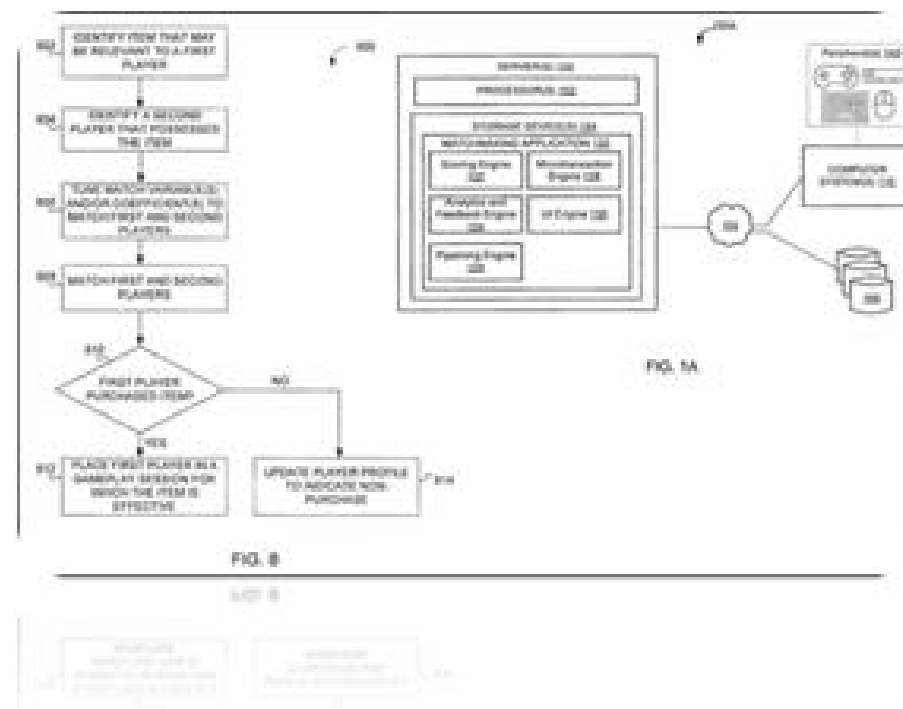
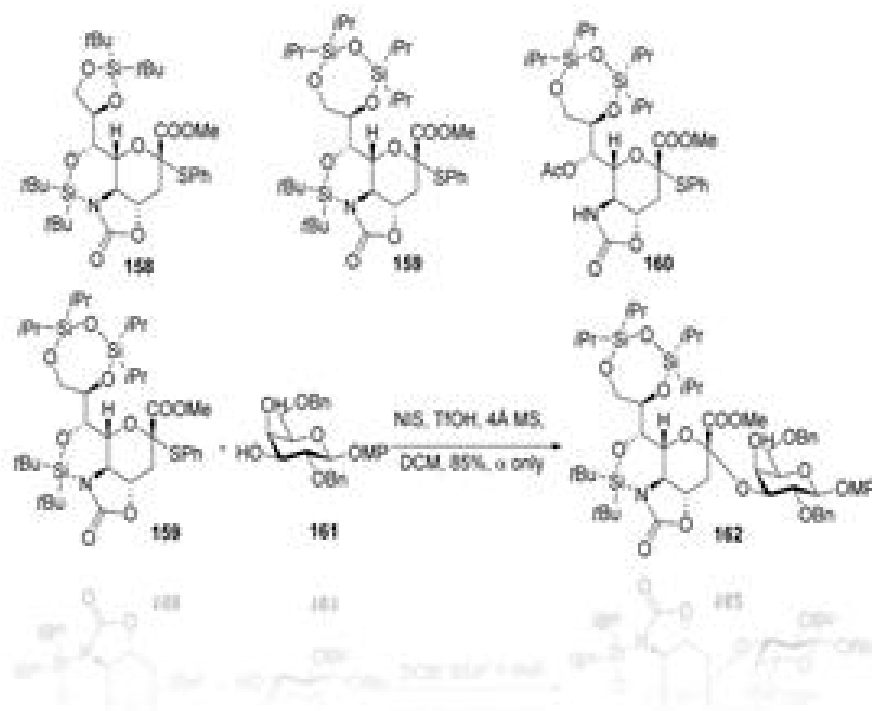

شروط ثبت اختراع

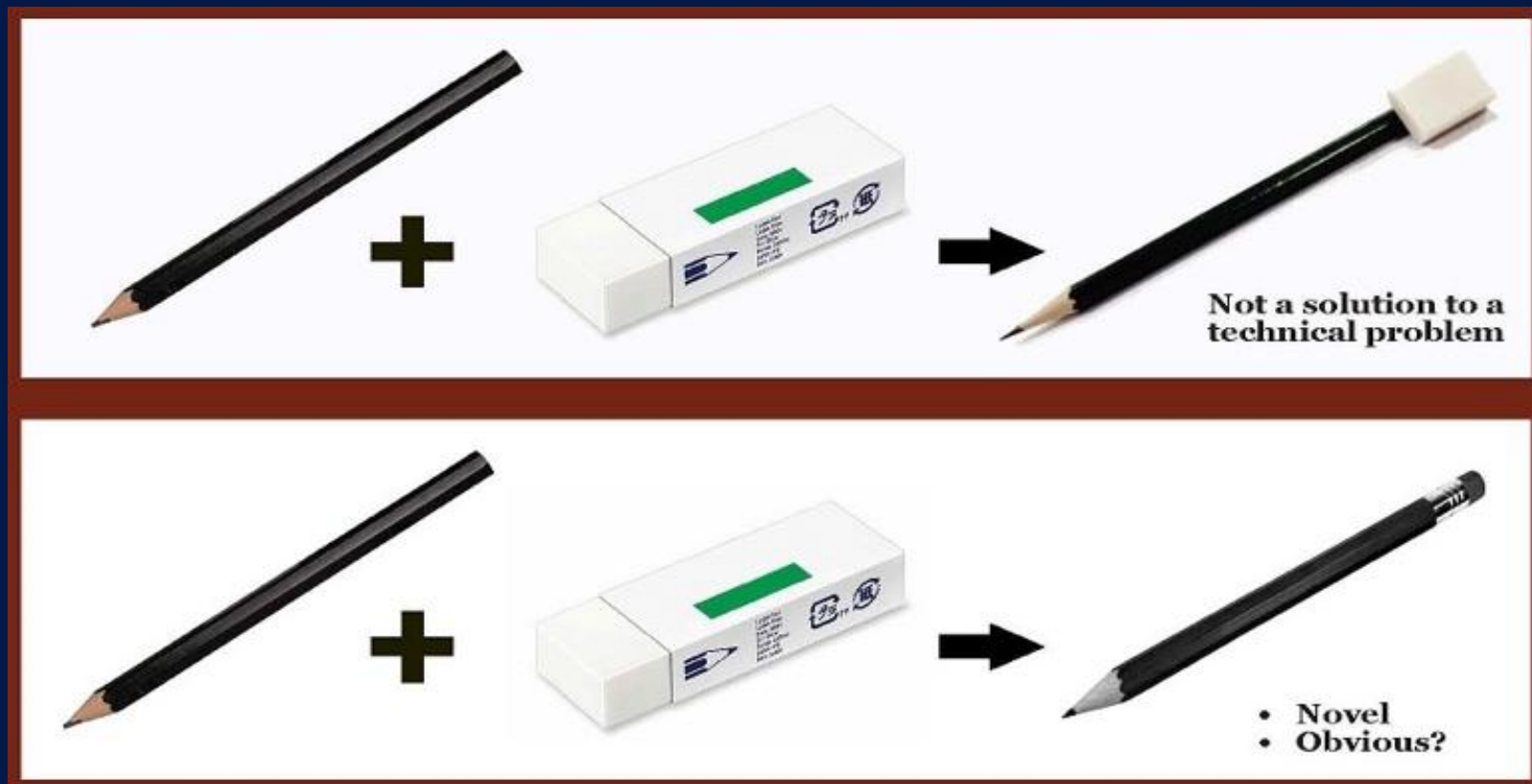

- موضوع مناسب قابل ثبت
- جدید بودن (Novelty)
- گام ابتکاری (Inventive Step)
- قابلیت کاربرد صنعتی (Industrial Applicability)

- واحد بودن (Unity)
- شفافیت (Clarity)
- افشاء کافی (Sufficiency of Disclosure)

چرا علامت تجاری ثبت می کنیم؟

- تمایز محصولات یا خدمات یک شرکت از سایر شرکت ها
- مراجعه به یک شرکت خاص که محصولات یا خدمات را در بازار ارائه می دهد
- اشاره به کیفیت خاصی از محصول یا خدمت
- ارتقا بازاریابی و فروش محصولات و ارائه خدمات

الزامات ثبت علامت تجاری کدامند؟



برنج خوشمزه می کیلان



- متمایز
- غیر فریبنده
- غیر توصیفی
- مطابق قانون
- مطابق نظم عمومی و اخلاق

TRADEMARK

کدام گزینه ها در کشورمان و به طور معمول در سطح بین الملل، به عنوان علامت تجاری قابل ثبت هستند؟

- 1) لوگوها
- 2) شکل بسته بندی
- 3) شعارها
- 4) نام افراد
- 5) بوها
- 6) نام محصولات
- 7) صداها
- 8) نام شرکتها
- 9) اختصارات یا اعداد
- 10) ساختار شکلی



ثبت برند؟ این عبارت صحیح است یا اشتباه؟!

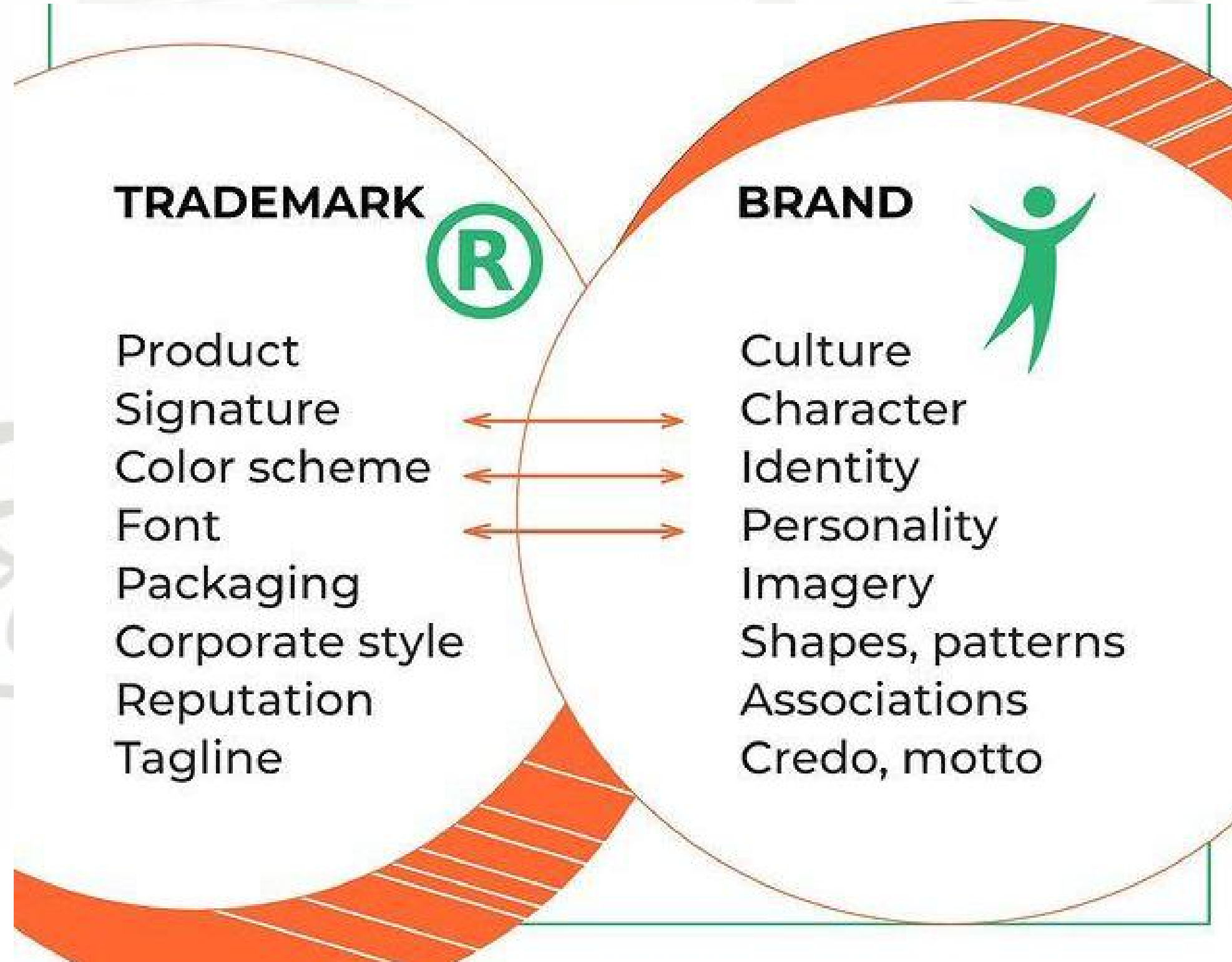

حفاظت از طرح صنعتی

هرگونه ترکیب خطوط یا رنگها و هرگونه شکل سه بعدی، به گونه ای که ترکیب یا شکل یک فرآورده صنعتی یا صنایع دستی را تغییر دهد. تنها دسترسی به یک نتیجه فنی بدون تغییر ظاهری، مشمول حمایت از این قانون نمی باشد.



الزامات حفاظت از طرح صنعتی

- حفاظت از طرح های صنعتی که جدید یا اصیل هستند.
- طرح شکل، ساختار بندی، الگو و خصوصیات زیبایی شناختی

is it original?

Infringement
Examples?

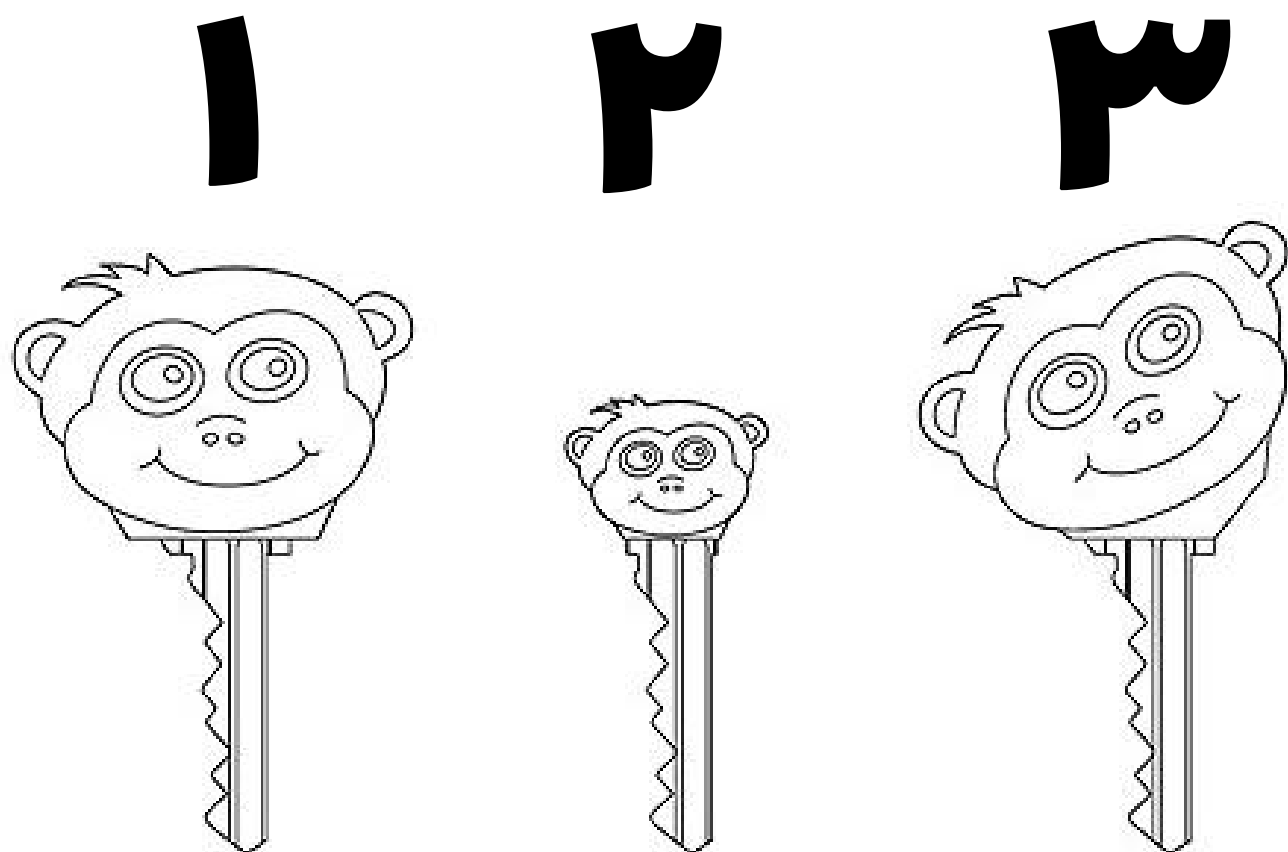

الف

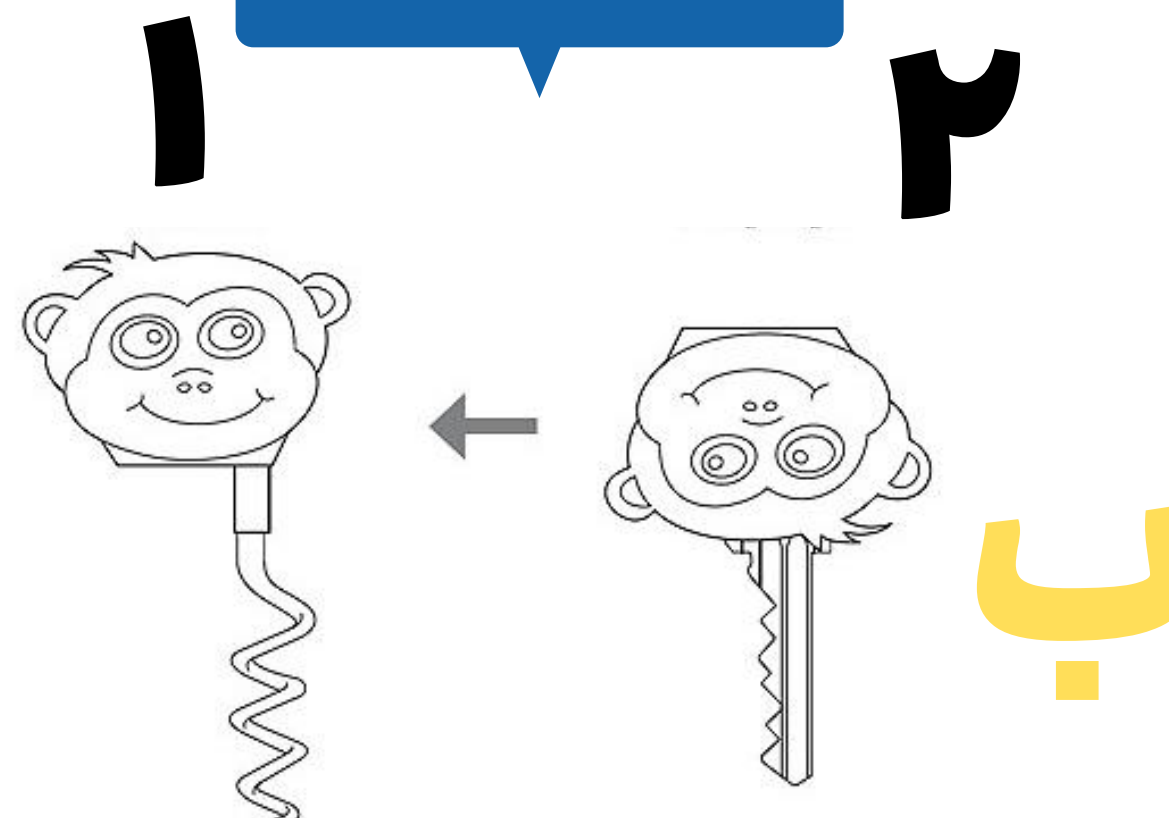



گزینه راز تجاری روی میز است...

- اطلاعات ارزشمند و محرمانه
(عمدتاً نامشهود از منظر شکلی)
- پیچیدگی بالا
- با هزینه پایین‌تر و مدت نگهداری بدون چارچوب
- وابسته به استراتژی کسب و کار



همه چیز با هم، شدنی نیست...

- ثبت اختراع برای سیستم کاپلینگ گل میخ و لوله (شیوه ای که آجرها به هم چسبیده اند) انجام شد.
- اما، امروزه مدت طولانی است که پتنت ها منقضی شده اند و شرکت سخت تلاش می کند تا با استفاده از طرح، علائم تجاری و کپی راییت، آن را از رقبا دور نگه دارد.



- ده ها سال پیش، کوکاکولا تصمیم گرفت فرمول نوشابه خود را مخفی نگه دارد.
- این فرمول فقط برای تعداد کمی از افراد داخل شرکت شناخته شده بود.
- فرمول در یک بانک در آتلانتا نگهداری می شود.
- کسانی که فرمول محرمانه را می دانند، قراردادهای عدم افشای اطلاعات را امضا کرده اند.
- شایعه شده که آنها اجازه ندارند با هم سفر کنند.
- اگر فرمول خود را ثبت کرده بود، تمام دنیا پس از دوره حفاظت، آزادانه کوکاکولا می ساخت!!!



تفاوت این دو مورد در انتخاب استراتژی حفاظتی چیست؟

نشان جغرافیایی

نشانه‌ای است بر روی کالاهایی که دارای یک منطقه جغرافیایی خاص بوده و کیفیت و شهرت آن بواسطه آن منطقه جغرافیایی است.



کپی رایت

حقوق انحصاری است که به ناشر یا پدیدآورنده یک اثر اصل و منحصر به فرد تعلق می‌گیرد و حقوقی از قبیل نشر، تکثیر و الگوبرداری از اثر را شامل می‌شود. حفاظت نیز به طبع انتشار ایجاد می‌شود.



طراحی لوگو

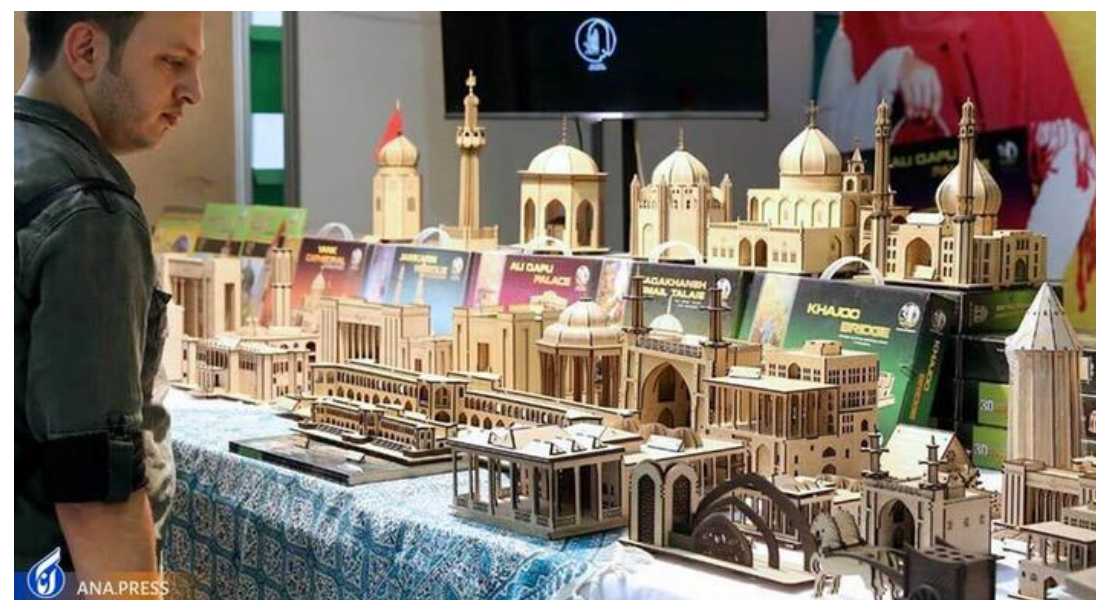
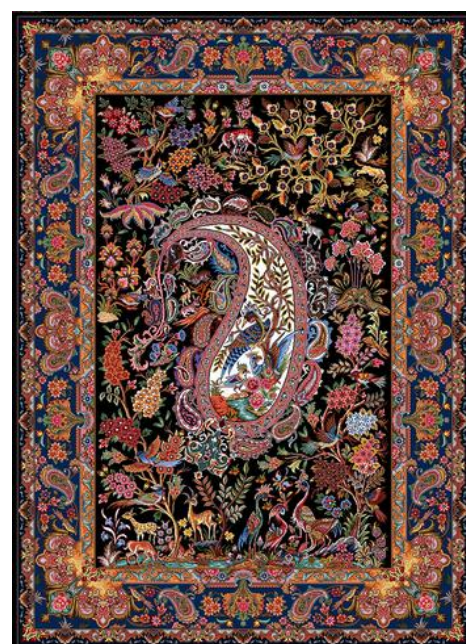

چند نوع دارایی فکری در صنایع مختلف

طراحی و تولید جواهرات

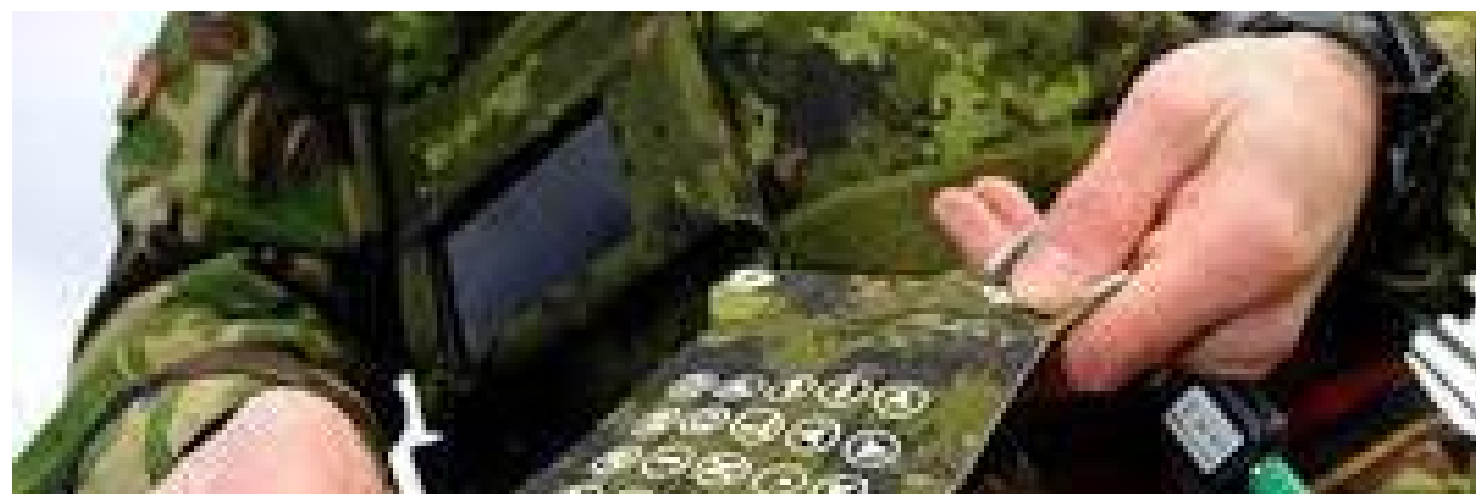

طراحی و تولید پارچه لباس سربازان

برای هر دغدغه یک صادرکننده، ابزار مدیریت IP وجود دارد!

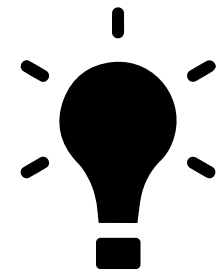

با کدام شرکا؟

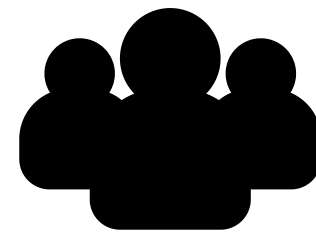

بر مبنای کدام
تقاضا؟



به کجا؟



به کدام مجوز؟

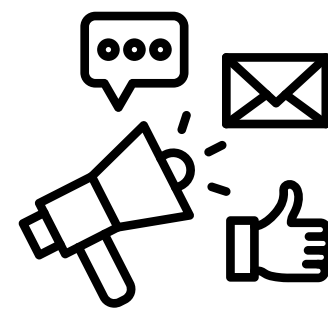

بازاریابی و شرکت
در نمایشگاه؟

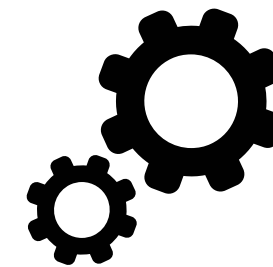

کدام بسته
بندی؟

در مورد "مالکیت فکری" فرای صرفاً ثبت، فکر کنید! ≡



تشویق
سرمایه‌گذاری با
ریسک کمتر



فروش و سایر انواع
بهره‌برداری با
چالش کمتر



قدرت چانه زنی
بیشتر و دست
بالای مذاکره

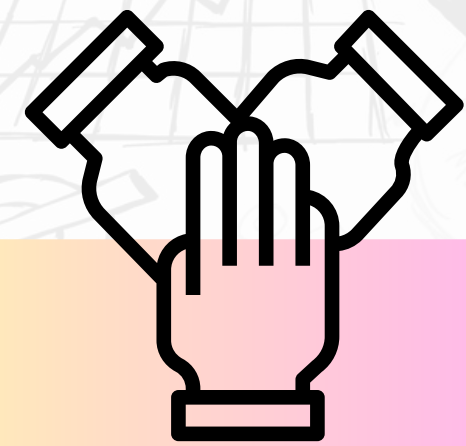

گسترش
همکاری‌های
ملی و بین‌المللی

قوانین و رویه‌های حفاظتی یکسان نیستند. ≡

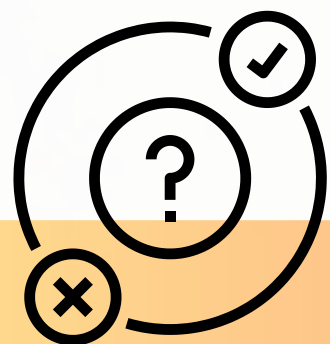

ویژگی‌های شکلی
محصول

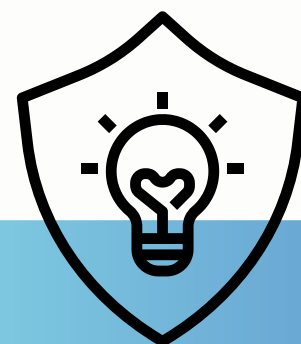

ویژگی‌های فنی
فرآورده یا فرآیند

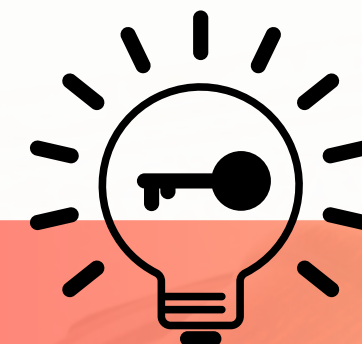

شهرت محصول
یا خدمت



مبداء جغرافیایی
محصول

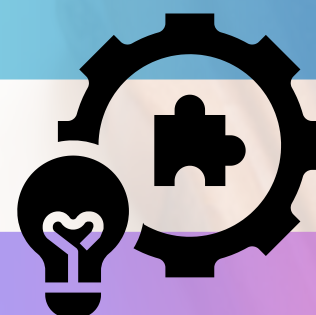

پایگاه داده‌ها



نرم افزارها

سازمان ها و نهادهای داخلی و خارجی

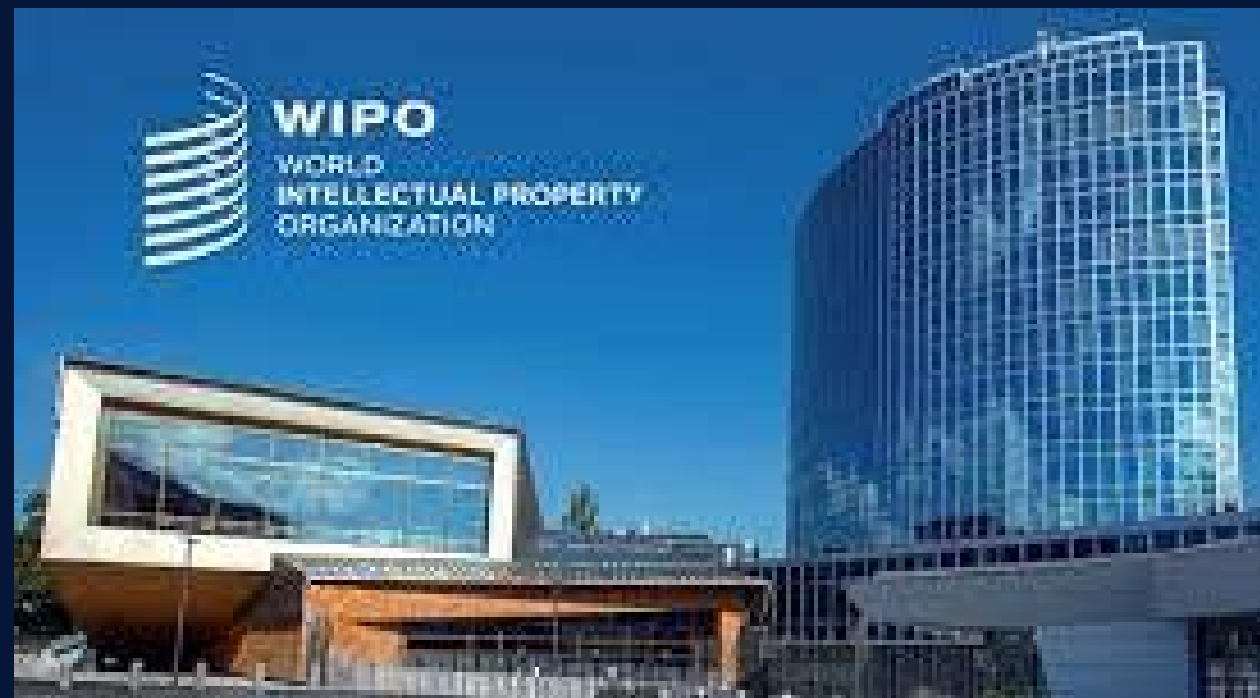

لطفًا سوال
پرسید
و تبادل نظر
کنید!





وبسایت:
www.karafam.com

تلفن تماس:
۰۲۱۲۸۴۲۹۴۰۰
۰۲۱۶۶۰۹۶۸۴۱
۰۲۱۶۶۰۹۶۸۱۵

واتساپ:
۰۹۳۹۸۲۶۲۴۱۵

نشانی الکترونیک:
info@karafam.com

شبکه های اجتماعی:
[@karafam.co](https://www.karafam.com)